



## Schwerlastregale

- **ABS-90** · Profi-Lagertechnik für Palettenware
- **ABS-70** · Palettenregale mit Integration
- **ABS-50** · Schwerlastregale mit Integration



LADENBAU

# Die Systeme



- Ideal für Lager und Logistik
- Höhe bis 12 m
- Umfangreiches Zubehörprogramm
- Extrem stabil und robust

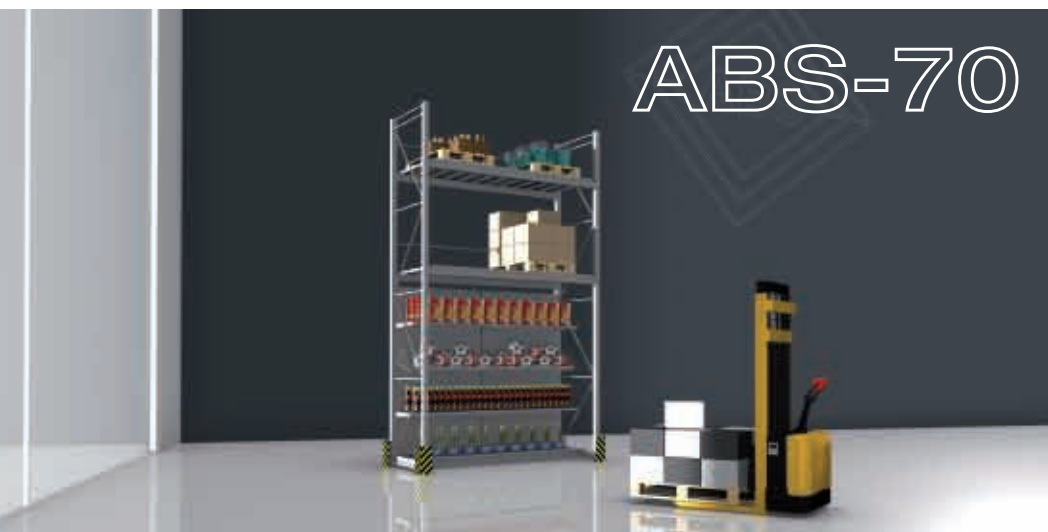

- Die universelle Lösung für Lagertechnik
- Palettenlagerung und Regal-Integration gleichzeitig möglich



- Schwerlastregal mit Integration
- Beidseitig verwendbar
- Höhe bis 6 m
- Für Innen und Außen geeignet

# Alles aus einer Hand



## Planung

Wir stellen Ihnen ein effektives Konzept für optimale Lagertechnik vor. Die Planung berücksichtigt Räumlichkeiten, Logistik und Arbeitsabläufe, um Ihre Anforderungen in vollen Umfang zu erfüllen. Verbessern Sie Ihre Logistik und sparen Sie Zeit und Geld.

## Montage

Nutzen Sie unsere Erfahrung im Schwerlastbereich. Wir realisieren die bestmögliche, bedarfsgerechte Lösung für Ihr Logistik- und Lagerkonzept von der Beratung bis zur Realisierung - alles aus einer Hand.



## Service

Wir stehen Ihnen vor, während und nach der Fertigstellung Ihres Lagerkonzepts als zuverlässiger Partner zur Verfügung. Wir bieten ein umfangreiches Zubehörprogramm für nahezu alle Anforderungen und stehen Ihnen mit Rat und Tat zur Verfügung.



# ABS-90



# Technische Daten

## **H** Höhe

1,0 bis 12,0 m  
in 20 cm Höhen-  
Schritten lieferbar

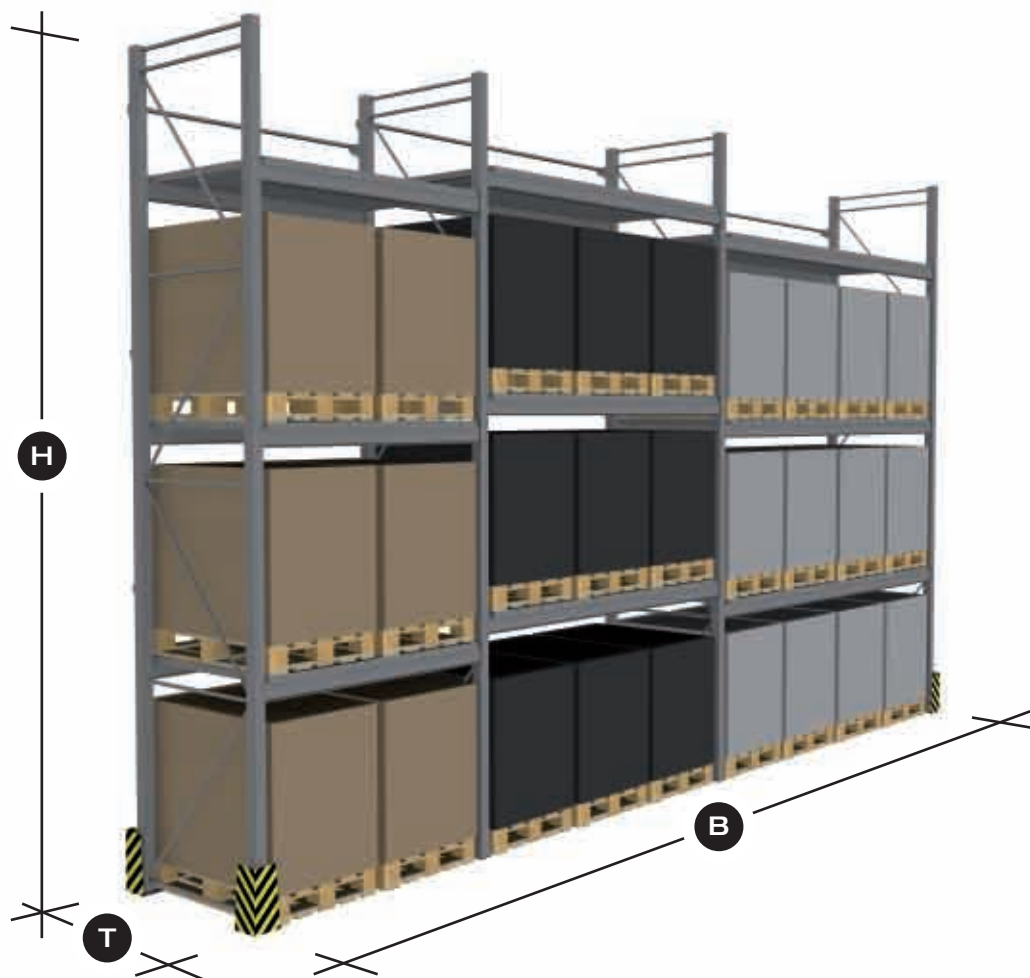

## **T** Tiefe

75 cm  
105 cm  
113 cm

## **B** Breite

180 cm (2 Paletten pro Fach)  
270 cm (3 Paletten pro Fach)  
360 cm (4 Paletten pro Fach)

### Hinweis:

- Auch als Doppelrahmen montierbar, somit beidseitig nutzbar
- Rahmen- und Traversenstärke variiert, je nach Höhe oder Breite
- Umfangreiches Zubehör lieferbar
- Für Innen- und Außenbereich geeignet



# ABS-70

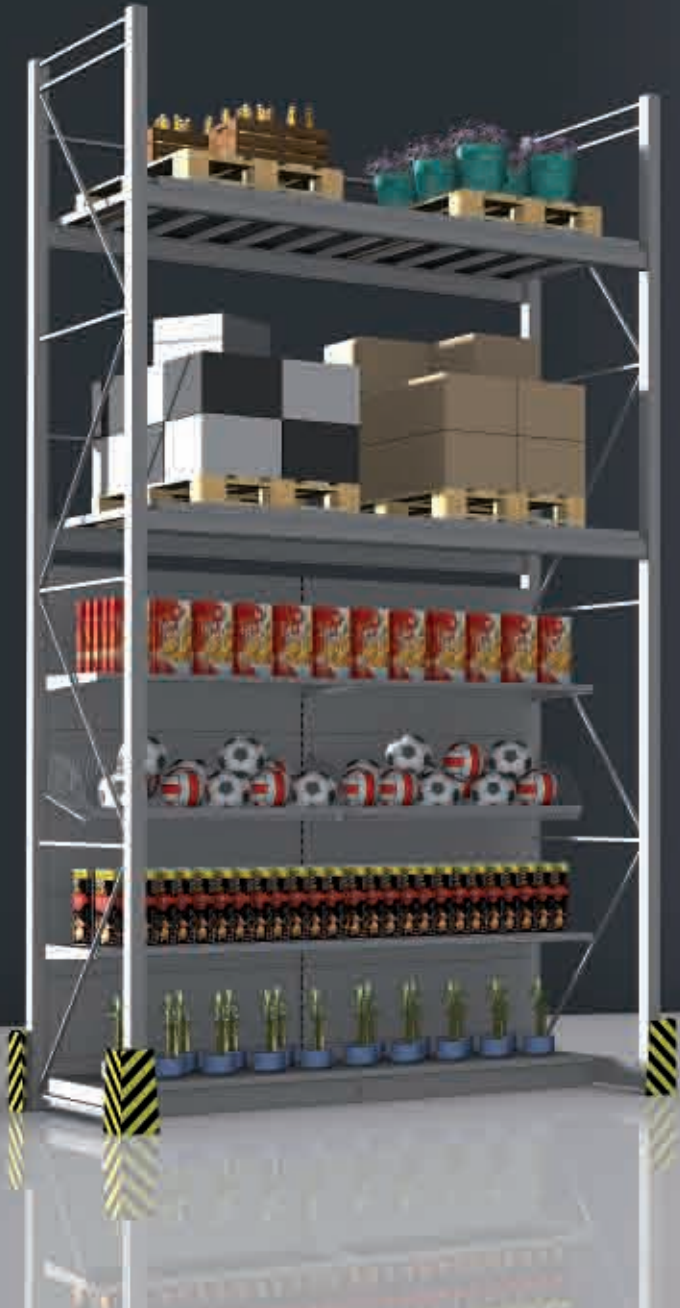

# Technische Daten

## H Höhe

2,0 m  
2,5 m  
3,0 m  
3,6 m  
4,0 m  
4,5 m  
5,1 m  
5,6 m  
6,0 m

## T Tiefe

85 cm  
105 cm  
115 cm

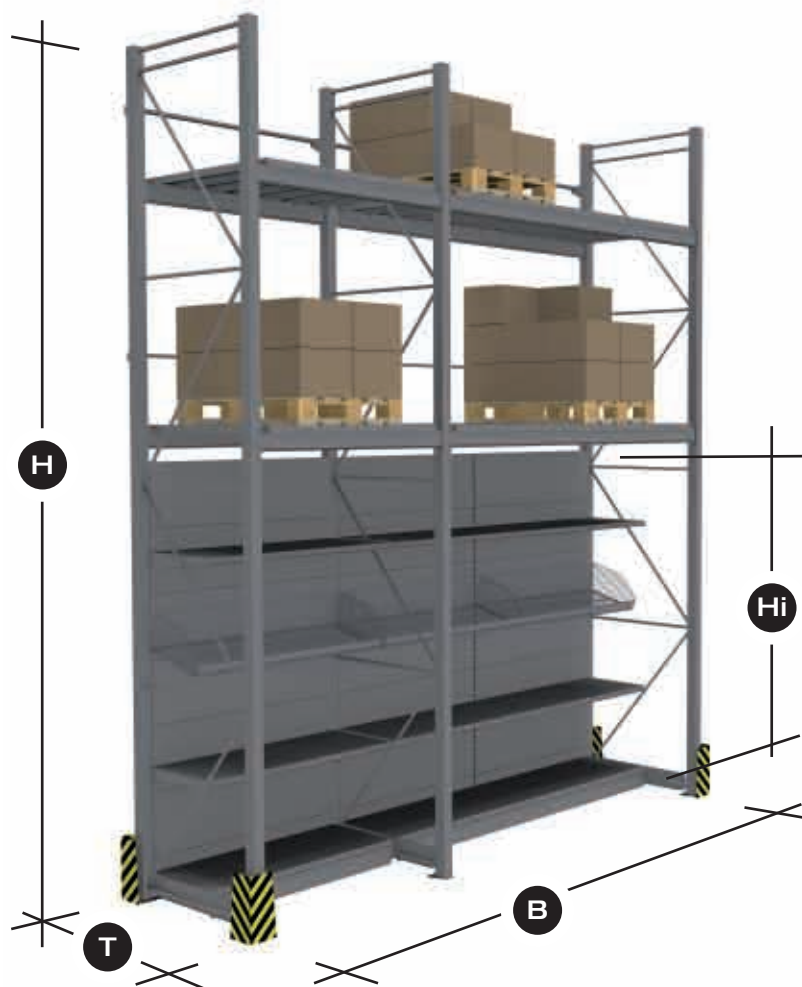

## Hi Höhe

### Integration

220 cm  
240 cm  
260 cm

## B Breite

125 cm  
133 cm  
200 cm  
250 cm  
266 cm  
300 cm

### Hinweis:

- Umfangreiches Zubehör lieferbar
- Für Innen- und Außenbereich geeignet



# ABS-50



# Technische Daten

## H Höhe

2,2 m  
2,6 m  
3,0 m  
3,6 m  
4,5 m  
5,0 m  
6,0 m

## T Tiefe

beidseitig  
95 cm  
115 cm  
135 cm  
155 cm

## T2 Tiefe

einseitig  
60 cm  
70 cm  
80 cm

## Hi Höhe

Integration  
220 cm  
240 cm  
260 cm

## B Breite

125 cm  
133 cm  
200 cm  
250 cm  
266 cm  
300 cm

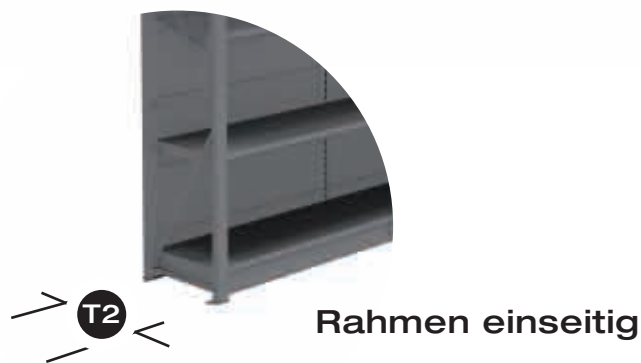
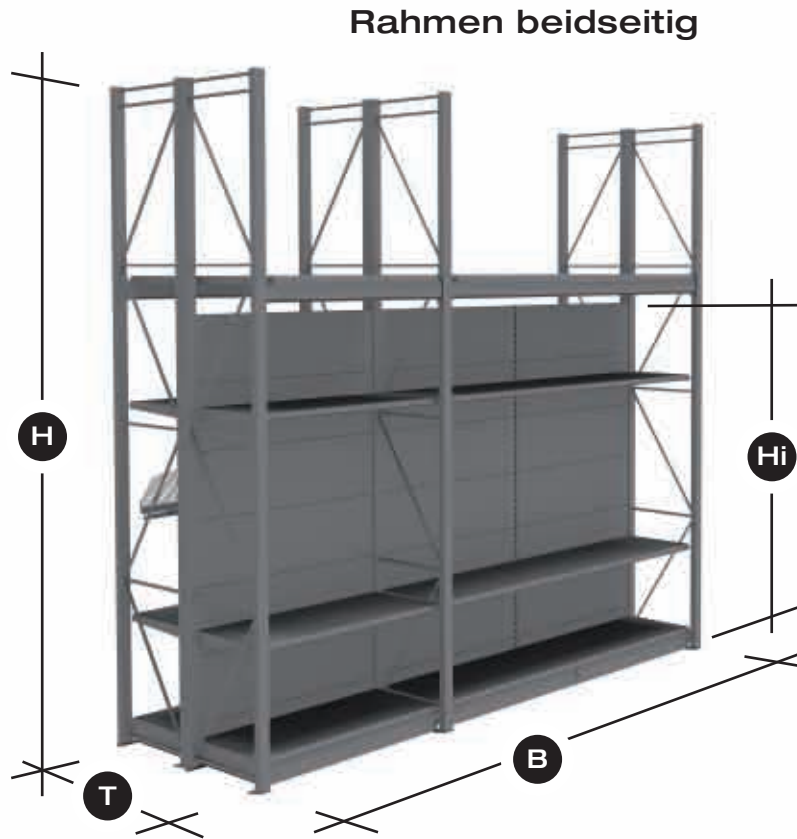

## Hinweis:

- Umfangreiches Zubehör lieferbar
- Für Innen- und Außenbereich geeignet



# Referenzen

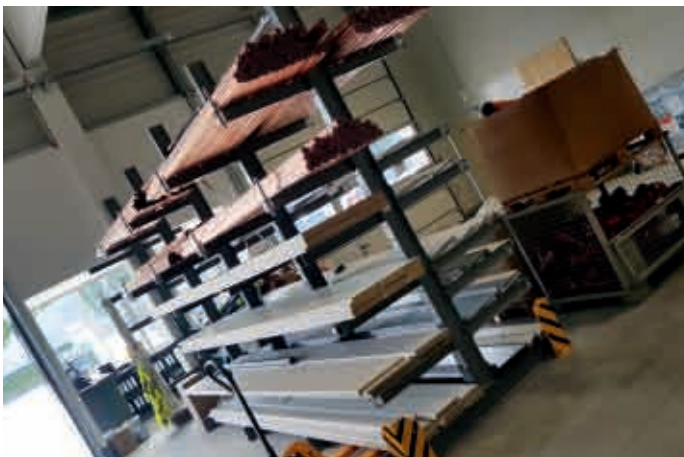



# Wir bieten:

- Für die Regal-Integration steht Ihnen unser gesamtes Ladenbau-Programm zur Verfügung
- Verschiedene RAL-Farben nach Wahl
- Bis 12 m Höhe
- Umfangreiches Zubehörprogramm
- Extrem stabil und robust
- Für Innen und Außen geeignet

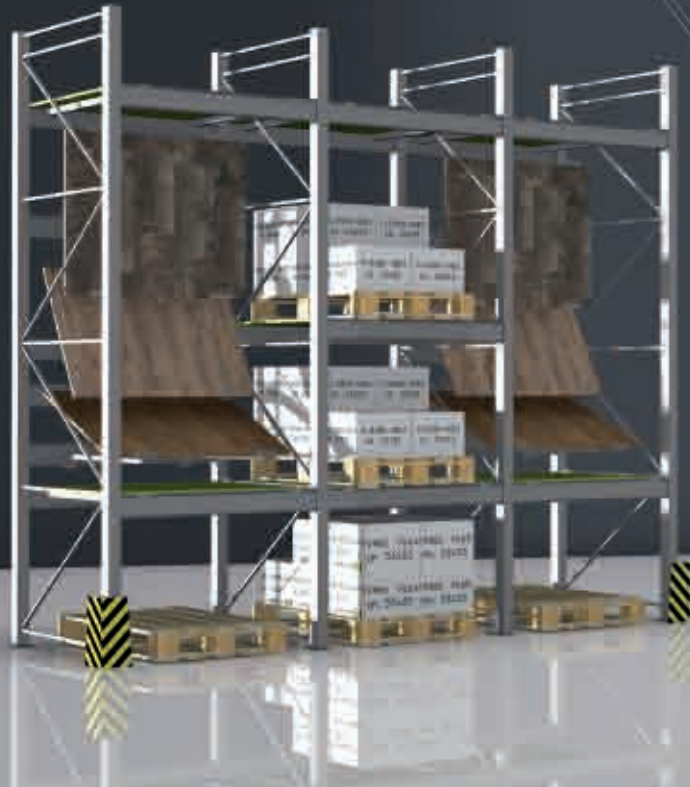

Wenn Sie Fragen zu bestimmten Themen haben, Angebote oder Informationen zum ABS-Ladenbau wünschen, sprechen Sie mit uns.

Wir stehen Ihnen mit Rat und Tat zur Seite!



+49 (0) 5908 93 46 - 0



[www.abs-lohne.de](http://www.abs-lohne.de)



[info@abs-lohne.de](mailto:info@abs-lohne.de)



**LADENBAU**

**ABS**  
**Fachmarkt-Systeme**  
GmbH & Co. KG

Zeppelinstraße 12  
49835 Wietmarschen-Lohne

Tel. +49 (0) 5908 / 93 46-0  
Fax +49 (0) 5908 / 93 46-20

[www.abs-lohne.de](http://www.abs-lohne.de)  
[info@abs-lohne.de](mailto:info@abs-lohne.de)